

FINITRICI GOMMATE DYNAPAC

SD2500W / SD2500WS



ECCELLENTE QUALITÀ DI STESA

LA GAMMA DI FINITRICI gommate Dynapac SD comprende due potenti versioni, le cui caratteristiche tecniche consentono la flessibilità necessaria per adattarsi a tutte le possibili condizioni di cantiere. Tali caratteristiche sono la manovrabilità, la potenza e il software gestionale: le macchine sono progettate per soddisfare e superare le esigenze della clientela in termini di precisione, efficienza ed ergonomia. Le nostre nuove macchine presentano un design compatto e una manovrabilità superiore, insieme a un nuovo concetto di guida e alla potenza necessaria per gestire larghezze di lavoro fino a 9 m

Qualità

Per ottenere la massima qualità di stesa è necessario affidarsi a una vibrofinitrice ad alte prestazioni, che garantisca un flusso di uscita del materiale omogeneo e una trazione potente ed efficiente. La qualità di stesa si misura in termini di compattazione, uniformità e regolarità: la gamma di finitrici Dynapac SD garantisce la qualità necessaria a raggiungere questi parametri.

SOFTWARE GESTIONALE

Il nostro sistema di controllo intelligente permette un valido monitoraggio dell'intero processo di stesa, garantendo una lavorazione costante e precisa. Il nuovo software gestionale PaveManager 2.0 comprende funzionalità avanzate quali i parametri di stesa, la funzione di memoria e le impostazioni automatiche per bombature e pendenze.

	SD2500 W	SD2500 WS
Potenza motore a 2.200 min ⁻¹	129 kW	129 kW
Capacità di stesa teorica	700 t/h	750 t/h
Larghezza di lavoro massima	7.50 m	9.00 m





***DISTRIBUZIONE OTTIMALE DEL MATERIALE
ERGONOMIA ECCELLENTE
GUIDA SOSTENIBILE
ALTISSIMA QUALITÀ DI STESA***



ADDTRAXXION

Per garantire risultati ottimali abbiamo ridisegnato il sistema di trazione introducendo un'innovazione in grado di ottimizzare a livello idraulico la trazione delle ruote anteriori, tenendo conto del carico sulla tramoggia. Questa innovazione è chiamata "AddTraxxion". Unità alla trasmissione a controllo elettronico delle ruote posteriori, "AddTraxxion" garantisce una trazione ottimale grazie a una combinazione perfetta di precisione e potenza. AddTraxxion PLUS per lavorazioni particolari.

LA GUIDA IN PRIMO PIANO

La nuova gamma SD offre un'esperienza di guida sorprendente grazie a una motrice equilibrata, a pneumatici larghi e a un bilanciamento disassato, che consentono alle ruote di mantenere sempre il contatto con il suolo. La macchina ha un ampio interasse, un centro di gravità basso e uno stretto raggio di curvatura. Il nuovo sistema frenante completamente idrostatico e quindi senza parti soggette ad usura permette spazi di frenata ridottissimi e quindi una maggiore sicurezza.

VELOCITÀ

La trasmissione alle ruote posteriori dotata di pompe a controllo elettronico e a portata variabile consente di risparmiare carburante e ridurre il livello di rumorosità. SD 2500W è la versione a 4 ruote motrici; la versione WS ha invece 6 ruote motrici. La potenza trasmessa permette un'elevata velocità di trasferimento (da fermi alla massima velocità in pochi secondi), consentendo di guidare in conformità alle condizioni del traffico.

PNEUMATICI

Le nostre macchine gommate sono dotate di pneumatici ad alte prestazioni studiati appositamente per le gravose operazioni di stesa. Le ampie dimensioni 445 / 80R25 consentono un ottimo contatto con il suolo e una trazione eccezionale; garantiscono inoltre stabilità e una valida trasmissione della potenza.



FLUSSO DI LAVORO CONTINUO E UNIFORME

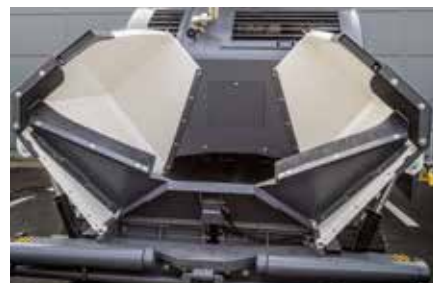

FLUSSO DEL MATERIALE

Dynapac ha ottimizzato la tramoggia per garantire un eccellente trasferimento del materiale. La tramoggia è ora più lunga (1953 mm) e presenta un'altezza di scarico molto bassa per facilitare e quindi velocizzare il trasferimento del materiale dagli autocarri. Le ali della tramoggia, controllabili separatamente e munite di solide alette in gomma, permettono una movimentazione facile e veloce del materiale. Gli angoli smussati della

tramoggia evitano che il materiale freddo vi possa stazionare, mentre il controllo indipendente e le robuste protezioni in gomma, permettono una movimentazione facile e veloce del materiale. Il tunnel del nastro trasportatore è stato riprogettato per garantire un flusso ottimale e una segregazione minima del materiale. Un sistema con due nastri trasportatori reversibili (2 x 580 mm) a controllo proporzionale di tipo meccanico o ad ultrasuoni contribuiscono a rendere il trasferimento continuo e omogeneo.

Il nuovo sistema elettroidraulico di contenimento del materiale (opzionale) riduce la fuoriuscita del materiale sui rulli di spinta e sulla strada; aiuta inoltre a svuotare completamente la tramoggia e riduce la necessità di interventi manuali. Le finitrici gommate Dynapac SD sono dotate di un sistema di ammortizzamento, nello specifico un ammortizzatore a tubo che converte parte della forza d'urto in energia termica.

SISTEMA DISTRIBUZIONE MATERIALE

Le coclee di destra e sinistra sono azionabili in modo indipendente a velocità proporzionale e reversibili. Il sistema idraulico è stato potenziato per garantire una stesa lineare con qualsiasi larghezza di lavoro. Durante la stesa, l'altezza delle coclee può essere regolata fino a 250 mm, in maniera idraulica e senza l'aggiunta di elementi meccanici.



AZIONAMENTO COCLEE CENTRALE

Il sistema di azionamento delle coclee centrale è stato ulteriormente migliorato. Dispone di una scatola ingranaggi poco ingombrante (larga solo 15 cm) e di piccoli cuscinetti esterni che permettono la massima omogeneità della miscela, nonostante l'elevato volume di materiale distribuibile che può raggiungere le 750 tonnellate all'ora.

AZIONAMENTO COCLEE LATERALE

L'esclusivo sistema di azionamento coclee laterale consente un'ottima visibilità di tutto il comparto coclee e del tunnel dei nastri trasportatori. Questa soluzione evita inoltre la segregazione del materiale tipica del sistema centrale per un risultato di stesa perfetto.

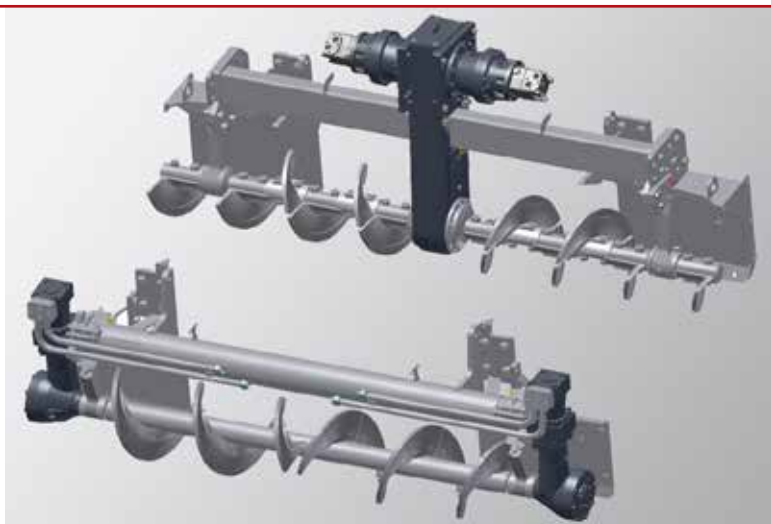



Non c'è bisogno degli assi di supporto per il tamper e ciò rende tutti i banchi Dynapac flottanti per una stesa eccellente!

SISTEMA A 4 TUBI

I banchi Dynapac sono apprezzati in tutto il mondo per la loro stabilità. È il nostro sistema brevettato con quattro tubi estensibili a garantire l'ineguagliata stabilità di questi banchi. Le estensioni meccaniche sono facili da aggiungere anche in cantiere e non necessitano di supporti di sostegno: l'efficienza del cantiere diventa pertanto massima.





ELETTRICO O A GAS: LA SCELTA SPETTA A VOI!

Il nostro nuovo impianto di riscaldamento elettrico ottimizzato garantisce un migliore isolamento e dispone di un generatore più potente che riduce notevolmente i tempi di riscaldamento. Il generatore è comandato da un albero cardanico, che garantisce la massima flessibilità e una manutenzione ridotta. La distribuzione uniforme del calore è consentita dalle nuove resistenze per le piastre di base e i tamper. La scelta dell'impianto di riscaldamento a gas permette di ottenere tempi di riscaldamento notevolmente inferiori e una qualità eccezionale della stesa fin dal primo passaggio. Dynapac utilizza impianti di riscaldamento a gas eco-sostenibili per ridurre il consumo energetico e le emissioni di CO₂.

SISTEMA FLEXILEVER

L'esclusivo sistema FlexiLever di Dynapac permette di cambiare velocemente e comodamente l'angolo di attacco del banco. Si ha pertanto la possibilità di adattarne le caratteristiche tecniche in base ai diversi spessori di stesa da applicare. La regolazione viene effettuata per mezzo di una pratica leva.



REGOLAZIONE ERGONOMICA DELLE BANDELLE LATERALI

L'altezza e l'angolazione delle bandelle laterali viene eseguita con una sola manovella, posta nella parte superiore della protezione laterale (al di sotto del comando a distanza) per creare un ambiente di lavoro ergonomico e centralizzato per l'operatore.



	BANCHI VARIO		BANCHI AD ALTA COMPATTAZIONE	
	V5100TV/TVE	V6000TV/TVE	V5100TVH	V6000TVH
Larghezza base	2.55 m	3.00 m	2.55 m	3.00 m
Estensione idraulica	5.10 m	6.00 m	5.10 m	6.00 m
Impianto di riscaldamento	GPL/Elettrico	GPL/Elettrico	Elettrico	Elettrico

Larghezza di lavoro massima (con componenti di estensione)

SD2500W	7.30 m	7.50 m	-	-
SD2500WS	8.10 m	9.00 m	6.60 m	7.50 m

1

ERGONOMIA

Vista eccellente della tramoggia e di tutte le aree di lavoro grazie alla posizione elevata del sedile e alla piattaforma ampia. Cabina opzionale con finestrini apribili.

2

VARIOSPEED

Sistema automatico di allineamento potenza motore in base al numero dei servizi attivi che consente di ridurre il consumo di carburante.

3

RUMOROSITÀ RIDOTTA

Livello di rumorosità ridotto grazie al nuovo sistema idraulico e al sistema di isolamento.

4

FLUSSO OMOGENEO

Capacità insuperabile e segregazione ridotta al minimo grazie a un sistema di trasporto perfettamente bilanciato.

5

ADDTRAXXION

Il sistema di rilevamento del carico AddTraxxion adatta automaticamente la trasmissione delle ruote anteriori in base al carico.

6

SISTEMI DI ILLUMINAZIONI

Dynapac offre sistemi di illuminazione notturna: LightAssist, Luci a Led, Palloni con illuminazione a Led, luci coclee e del vano motore nonché luci laterali e del banco per larghezze di lavoro più ampie.

7

PAVEMANAGER 2.0

Controllo intelligente del processo di stesa per la massima qualità.

8

IMPIANTO DI AMMORTIZZAZIONE

Rulli di spinta oscillanti con sistema di ammortizzamento integrato.

9

SISTEMA DISTRIBUZIONE MATERIALE

Le nostre coclee presentano una coppia migliorata per garantire un risultato di stesa impeccabile con qualsiasi larghezza di lavoro. Disponibili con comando interno ed esterno. L'altezza delle coclee può essere regolata fino a 250 mm anche durante la stesa.

10

TRASPORTO SICURO

Bloccaggio automatico dei cilindri di sollevamento banco durante il trasporto!

11

VIBROFINITRICE DYNAPAC

La migliore del settore grazie alle funzioni di livellamento integrate per una qualità ottimale. Il sistema FlexiLever permette di cambiare velocemente e comodamente l'angolo di attacco del banco per i diversi strati di stesa.



1

10

9

11



6

7

2

3

4

5

8



COMFORT DELL'OPERATORE

Il comfort dell'operatore è la nostra priorità. Abbiamo lavorato per offrire un ambiente di lavoro ergonomico e di qualità. La piattaforma consente una visibilità a 360° con una stesa priva di ostacoli e ampi spazi per riporre oggetti. I contenitori sono ora più grandi e sono stati inseriti nella stesa della piattaforma migliorare la visibilità posteriore.

Il nuovo tettuccio presenta 2 luci di lavoro integrate davanti e dietro. I sedili ergonomici, disponibili anche nella versione riscaldata, possono essere regolati nella posizione preferita. Il posizionamento del cruscotto è ancora più facile, grazie alla nuova console. Le finitrici Dynapac SD offrono inoltre una cabina con finestrini anteriori e laterali

VISIBILITÀ OTTIMALE

Dynapac ha sviluppato una nuova piattaforma per la finitrice Dynapac SD in grado di soddisfare tutte le esigenze dell'operatore. La seduta è ora più alta e il sedile può essere regolato per ottenere la posizione di lavoro più comoda. È stata inoltre cambiata la posizione dei supporti struttura per migliorare la visibilità anteriore. La piattaforma scorre esternamente fino a 50 cm su entrambi i lati con la semplice pressione di un pulsante sul cruscotto.

ILLUMINA IL BUIO

Dynapac LightAssist garantisce più luce, più visibilità, più sicurezza! Le luci di lavorazione e le luci di protezione laterali integrate garantiscono una eccellente operatività. LightAssist è particolarmente efficiente in tutte le operazioni dove la luce diurna è limitata. L'operatore Dynapac apprezza il nostro brillante concetto di illuminazione.

AMBIENTE DI LAVORO ERGONOMICO

Oltre alla compattazione efficace, il banco Dynapac garantisce ottima accessibilità. L'altezza ridotta offre una visione eccellente all'interno del sistema di distribuzione del materiale e un controllo costante del flusso di materiale. Il banco a basso profilo consente di ottenere un ambiente di lavoro, sicuro ed ergonomico.

apribili per garantire il comfort in qualsiasi condizione meteorologica. Per migliorare l'ambiente di lavoro e ridurre il livello di emissioni nella piattaforma di guida, è disponibile su richiesta anche un sistema di aspirazione dei fumi.





DYNAPAC
FAYAT GROUP

*Piattaforma di guida estensibile
fino a 500 mm da entrambi i lati*

GESTIONE INTELLIGENTE



PAVEMANAGER 2.0

Le finitrici SD dispongono del nuovo sistema di controllo Pave Manager 2.0, con il quale è possibile avere un impareggiabile controllo della stesa, che si tratti autostrade o vie cittadine. Il sistema garantisce prestazioni ottimizzate e costanti.

Il sistema di controllo integrato di fascia alta è intelligente e collegato alla finitrice tramite un sistema CAN BUS per una comunicazione veloce e affidabile. Molte regolazioni effettuate dalle pulsantiere di terra possono essere eseguite anche dal cruscotto (e viceversa). Le pulsantiere sono in grado di riconoscere tutte le apparecchiature di livellazione MOBA, possono entrambe regolare le operazioni del lato opposto e come per il cruscotto, dispongono di un display a colori e di menu e funzionalità intuitive. Simboli e immagini rendono ancora più facile la gestione.

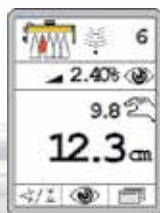

COMANDI A TERRA

Il nuovo software permette una configurazione individuale: è possibile impostare i parametri mostrati in base alle proprie esigenze dalla schermata principale.

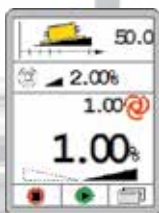

PROGRAMMAZIONE AUTOMATICA

Programmazione automatica della pendenza e/o della bombatura.

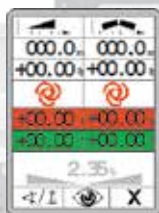
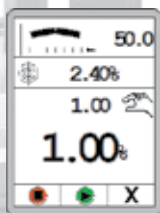

MULTIFUNZIONE

Consente di visionare due diversi menu di controllo in una sola schermata. La funzione è utilizzabile anche in "crossover", per monitorare e controllare entrambi i lati della vibrofinitrice da una singola postazione.

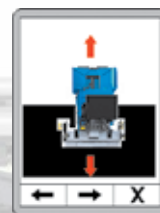
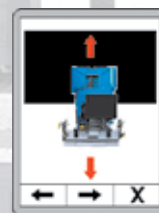

CALCOLATORE DELLA QUANTITÀ DI MATERIALE NECESSARIO PER LA STESA

Il calcolatore dinamico permette di calcolare il materiale steso e quello ancora da stendere. È sufficiente assegnare anticipatamente un nome al processo e lasciare che il programma calcoli la quantità di materiale necessario. Fornisce inoltre indicazioni in tempo reale sullo stato del processo di stesa.



TRUCKASSIST

Il sistema Dynapac TruckAssist consente un dialogo rapido e sicuro tra operatore della finitrice e conducente del camion. Esso comprende due impianti a luce LED posizionati all'interno dei lati tramoggia (pertanto ben protetti). Questo sistema è particolarmente utile durante le lavorazioni notturne e in aree urbane.

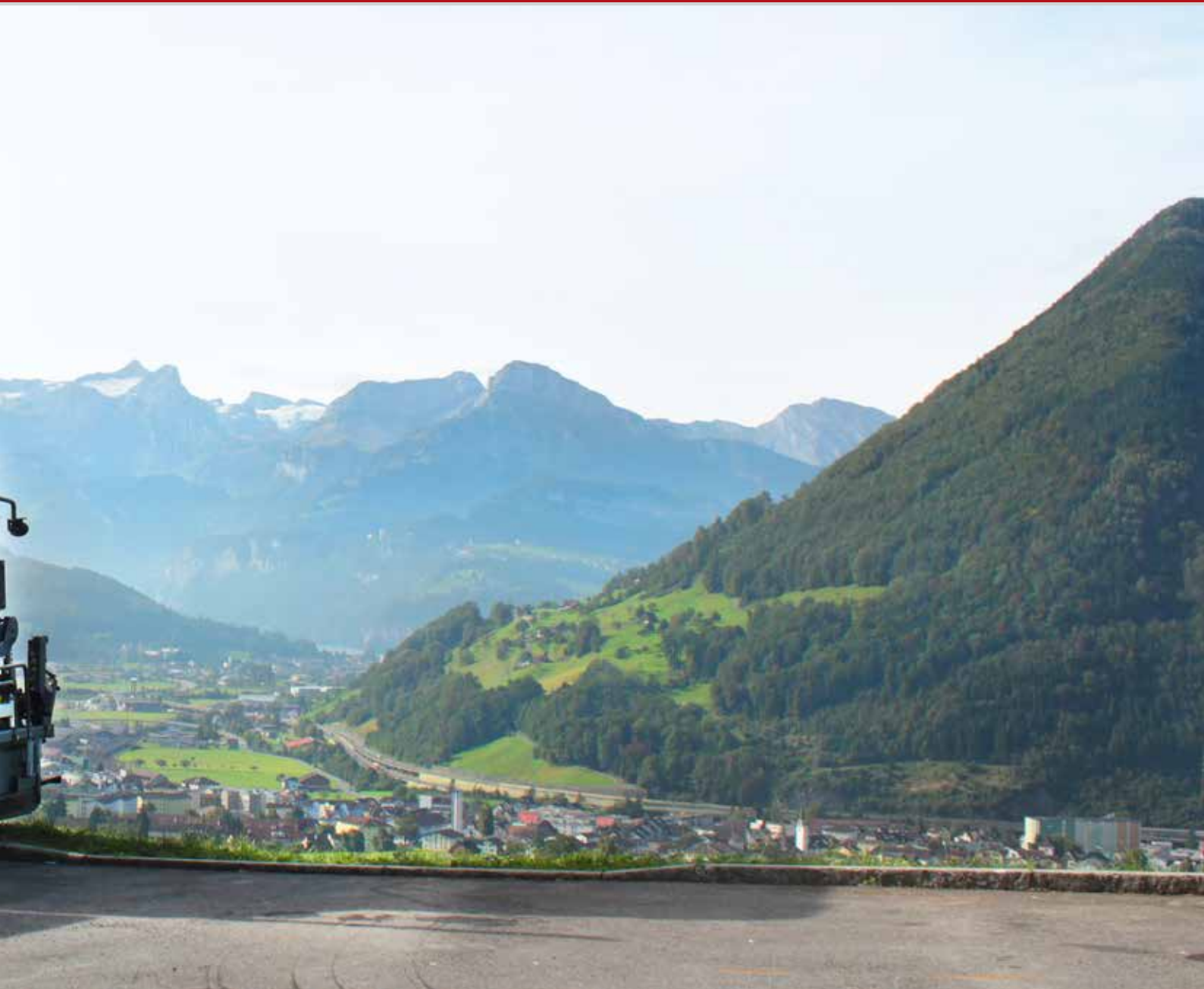

SETASSIST: SISTEMA DI RIPOSIZIONAMENTO RAPIDO DEI PARAMETRI DI STESA

Particolarmente idoneo per lavori dove è necessario mantenere gli stessi parametri di stesa su più tratti. Consente di riprendere i valori dopo uno stop. Con una sola operazione è possibile chiudere il flap anteriore, chiudere e bloccare il banco, sollevare le coclee e rallentare la velocità dei nastri.



MANUTENZIONE SEMPLICE

Abbiamo riprogettato la macchina per facilitare la manutenzione. Le pompe idrauliche, il serbatoio del carburante ed il dispositivo di bloccaggio della catena sono facili da individuare e raggiungere. Tutto ciò consente con una semplice ispezione visiva dei filtri e dei componenti del motore di iniziare a lavorare in breve tempo e in tutta tranquillità. Una pratica combinazione della quale beneficerete quotidianamente.



Le finitrici Dynapac SD sono alimentate da un motore diesel Cummins QSB6.7 con livello di emissioni IIIA o IIIB. L'unità offre grande efficienza grazie a: grande potenza, controllo della velocità tramite sistema 'load sensing', pompe a portata variabile e riduttore finale compatto.

L'impianto di raffreddamento è gestito separatamente da un motore idraulico controllato termostaticamente per un raffreddamento efficace. Il sistema CAN-BUS (Controller Area Network) permette un'elevata affidabilità in fase di funzionamento e la massima facilità d'uso.



VARIOSPEED

Potenza ottimale in ogni situazione. VarioSpeed è un brevetto Dynapac che consente di avere la giusta potenza per lo sforzo richiesto in quel preciso istante. Un computer rileva e controlla costantemente la potenza necessaria. Questa opzione vi permetterà di risparmiare denaro, riducendo fino al 15% i costi del carburante nonché la vita tecnica del motore termico. La funzionalità è opzionale, ma tutte le finitrici SD possono essere dotate di VarioSpeed in qualsiasi momento.



ECOMODE

Dynapac EcoMode è un processo che consente di regolare i giri motore in base al carico richiesto per uno specifico lavoro. La funzione permette di ridurre il consumo di carburante e la rumorosità, nonché di prolungare la vita tecnica del motore termico.

DYN@LINK



Con l'introduzione del sistema Dyn@Link il cliente ha la possibilità di monitorare in tempo reale l'operatività del proprio parco macchine. Ciò consente una riduzione dei costi di manutenzione rendendone migliore la gestione.

3. Versioni disponibili

Il nuovo sistema Dyn@Link è disponibile in tre versioni: Dyn@Link, Dyn@Link Advanced e Dyn@Link Pro. Tutti i sistemi includono una sim-card, accesso alla pagina web e un pacchetto di connessione dati di 36 mesi, che può essere esteso dopo 3 anni.

Dyn@Link Pro*

Parametri di pavimentazione legati alla posizione geografica

- larghezza di lavoro
- spessore di stesa
- "Temperatura Asfalto"

Interfaccia con Impianto Conglomerato Bituminoso

Dyn@Link Advanced

Consumo carburante

Parametri macchina
- parametri motore
- distanza percorsa

Diagnostica remota

Dyn@Link

Ore di lavoro

Programmi di Manutenzione

Geofence

** Disponibile per Finitrici ad alta produzione, possono essere necessari sensori addizionali*

Tutte le macchine possono ricevere informazioni riguardanti consumi, livello di Ad-blue, stato di manutenzione nonché il posizionamento sul cruscotto. Inoltre, grazie al portale e all' App Dyn@Link tutte queste informazioni possono essere visualizzate in qualsiasi luogo.

Personalizza lo strumento in base alle tue esigenze

La pagina Web è di facile comprensione e dotata di vari filtri che consentono la personalizzazione del sistema.



CONTROLLO DEI COSTI CHE GARANTISCE GRANDI RISPARMI

Operare nel settore delle costruzioni stradali richiede investimenti notevoli. Ogni metro quadrato implica un costo operativo che include costi fissi, come gli interessi sulle apparecchiature acquistate, i costi di manodopera, l'assicurazione e il deprezzamento delle apparecchiature, e costi variabili, come le spese per il carburante, l'usura e la manutenzione.



■ Costi di usura

Poiché Dynapac si avvale di componenti di consumo di alta qualità, è possibile ridurre al minimo il tempo richiesto per la loro sostituzione.

I clienti che utilizzano ricambi originali Dynapac godranno di maggiore affidabilità e proteggeranno al meglio il proprio investimento.

■ Costo operatore

L'operatore è sempre una parte rilevante del costo totale. L'efficienza degli operatori che lavorano con macchine Dynapac è massima, grazie alla grande ergonomia e all'intuitività di utilizzo.

■ Costi di investimento

Il prezzo di acquisto è spesso una componente relativamente piccola del costo totale. I rulli e le finitrici Dynapac mantengono il loro grande valore per l'intera vita operativa, e rappresentano quindi un ottimo valore anche in caso di rivendita dell'usato.

■ Costi di manutenzione

Tutte le apparecchiature per le costruzioni stradali necessitano di controlli regolari, come la sostituzione degli olii e dei filtri. Dynapac fa sempre del suo meglio per utilizzare componenti che richiedano quanto meno manutenzione possibile.

■ Costi del carburante

I costi per il carburante costituiscono una parte rilevante del costo totale, ma la grande efficienza del sistema idraulico utilizzato sui rulli e le finitrici Dynapac consente di ridurli al minimo.

MANUTENZIONE MIRATA AL VOSTRO FUTURO

COSA?

COMPONENTI E KIT ORIGINALI

- Kit di manutenzione preventiva
- Filtri originali
- Fluidi e lubrificanti
- Kit antiusura e di riparazione
- Kit di aggiornamento

ASSISTENZA

- La competenza richiesta
- Programma di formazione
- Programma d'ispezione e assistenza
- Garanzia estesa e Contratti di assistenza

MATERIALI DI CONSUMO

- Attrezzi di fresatura stradale (punte)

COME?

RETE DI DISTRIBUZIONE GLOBALE

- Sempre nelle vicinanze

DYNAPAC.COM

- Selettore kit
- Selettore fluidi
- Acquisti online

FLEETLINK

- Gestione della flotta di macchine
- Interventi puntuali pianificati con allarmi di assistenza

PREVENZIONE DEI COSTI DI UN GUASTO

LA MANUTENZIONE REGOLARE PREVIENE I COSTOSI ARRESTI.

La rottura di una macchina ha un impatto diretto sulla produttività. La mancata produzione significa meno entrate, ma i costi fissi non cambiano: questo significa meno redditività. Evitare i guasti e aumentare l'affidabilità delle proprie macchine consente di massimizzare la produttività e quindi subito anche la redditività.

KIT DI MANUTENZIONE PREVENTIVA

KIT DI MANUTENZIONE PREVENTIVA

Una scatola contenente tutto quello che serve, in funzione dell'apparecchiatura utilizzata. Facili da ottenere e molto interessanti dal punto di vista del prezzo, i nostri kit per la manutenzione preventiva contengono tutti i componenti richiesti per la manutenzione programmata della vostra apparecchiatura. Se l'installazione viene effettuata da un nostro tecnico certificato, i tempi di inattività dell'apparecchiatura verranno ridotti al minimo massimizzando quelli di operatività, per tutta la sua vita operativa.

LA MANUTENZIONE PREVENTIVA RIPAGA LA SPESA

La manutenzione preventiva delle apparecchiature deve prevedere

- Interventi puntuali che consentano di evitare costose rotture mantenendo un valore residuo maggiore



Costo di proprietà inferiore
La manutenzione evita costi di riparazione ancora maggiori



Apparecchiature ancora più affidabili
Tempi di operatività massimi per le apparecchiature



Valore di rivendita superiore per l'usato

FINITRICI GOMMATE DYNAPAC

SD2500W

SD2500WS

	SD2500W	SD2500WS
PESO		
Peso, t (compreso banco V5100)	18	18
DIMENSIONI		
Larghezza base, m	2,55	2,55
Larghezza di lavoro, max., m	7,5	9
Larghezza di lavoro, min. (con riduttore di stesa), m	2	2
Interasse, m	2,24	2,24
CAPACITA'		
Spessore di stesa (max.)	Da -100 a +300	Da -100 a +300
Capacità, t/h	700	750
TRAMOGGIA		
Altezza di scarico, centrale (con flap), mm	574 (580)	574 (580)
Larghezza della tramoggia, interna, mm	3142	3142
TRAZIONE		
Velocità di stesa, m/min	1 - 30	1 - 30
Velocità di trasporto, km/h	0 - 20	0 - 20
Ruote motrici anteriori	2	4
Trasmissione	Idrostatica	Idrostatica
CONSOLE DELL'OPERATORE		
Cruscotto	Scorrevole a sinistra/destra Cruscotto ergonomico con display a colori da 6,5"	
Piattaforma	Piattaforma scorrevole (500 mm a sinistra e destra)	
MOTORE		
Modello del motore	Cummins QSB6.7-C173	Cummins QSB6.7-C200
Potenza nominale, KW @ 2200 giri/min	129	129
Emissioni	Conformi a fase IIIA (T3) e fase IIIB (T4i)	
Impianto elettrico, V	24	24
Capacità del serbatoio del carburante, l	315	315
NASTRO TRASPORTATORE		
Tipo di nastro trasportatore	A doppia barra	A doppia barra
Larghezza del nastro trasportatore, mm	2 x 580	2 x 580
Controllo del nastro trasportatore	Automatico con fine corsa	
COCLEA		
Diametro della coclea, mm	380	380
Comando coclea	Automatico con sensori a ultrasuoni	
Regolazione altezza coclea, mm	250	250
OPZIONI PER LA VIBROFINITRICE		
Banchi Vario V5100TV/TVE e V6000TV/TVE	Sì	Sì
Banchi alta compattazione V5100TVH e V6000TVH	NO	Sì

Your Partner on the Road Ahead